

本图须加盖有效版本章, 否则一律无效
This drawing is valid only if with corresponding edition stamp

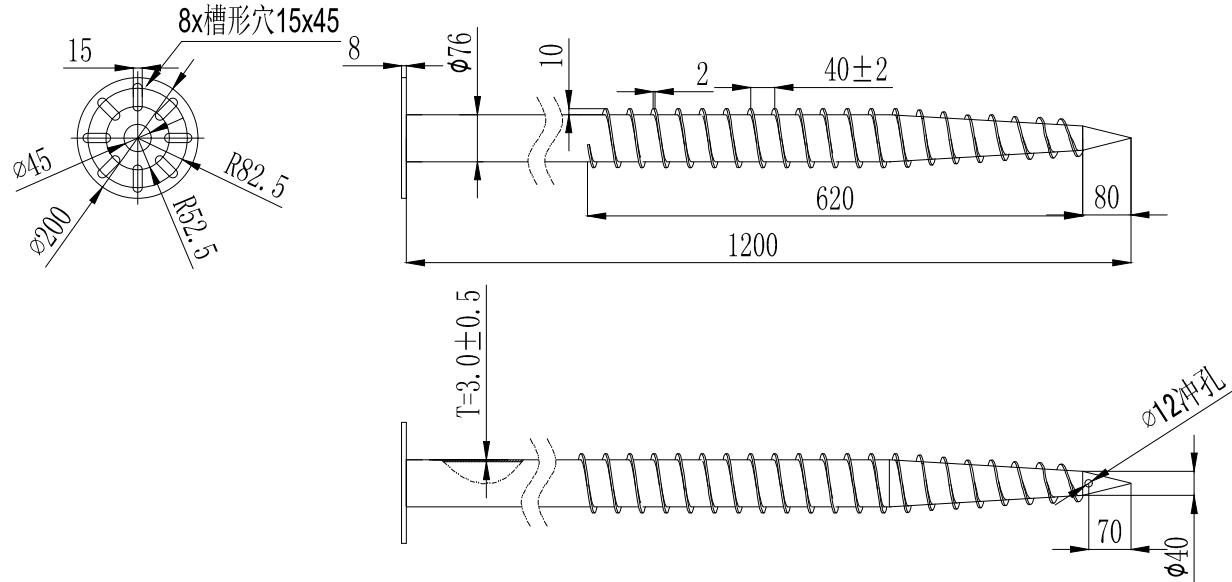

技术要求

1. 螺旋片には明らかな変形がなく、溶接スラグとバリを除去する;
2. 表面熱浸亜鉛処理、親なし、亜鉛灰及び露鉄現象、亜鉛層平均厚さ $\geq 80 \mu\text{m}$ 。
3. すべてのサイズは熱浸漬亜鉛メッキ後のサイズです。
4. 鋼管材料はQ235Bで、螺旋片材料はQ195です。

除特殊规定外 (unless otherwise specified): 统一以毫米为单位的 (Dimensions are in millimeters) 表面粗糙度为 (Surface Finish): Ra 角度公差 (Angles): $\pm 0.5^\circ$ 未标注圆角 (Unmarked Fillets): R1					表面处理: Finish:	去毛刺, 无尖, 角则 等锐角 Debur, Not Break Sharp Edges	トータルクリエート株式会社 KUIYA		
					勿缩放绘图/Do Not Scale Drawing		版本/REVISION: V2.0		
					零件名称: Part Name:				
					零件编号: GS01-76-1200-200-T3 Part No:				
					材质: Q235 Material:		重量: 7.654 KG Weight:		
					视角: View:		A3 mm	比例/Scale:	
							共 1 张 第 1 页		