

部品1:

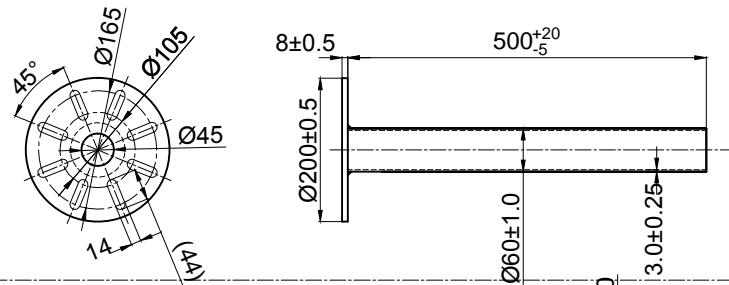

部品2:

M12ナットの溶接要求:  
溶接ヒートを均一に溶接すること。

M12ナットの溶接要求:  
溶接ヒートを均一に溶接すること。

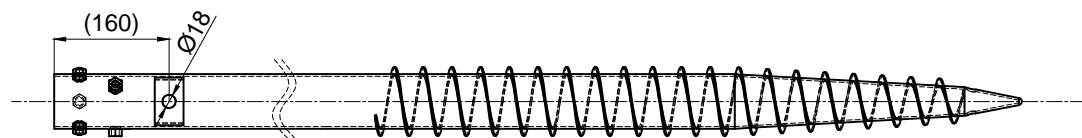
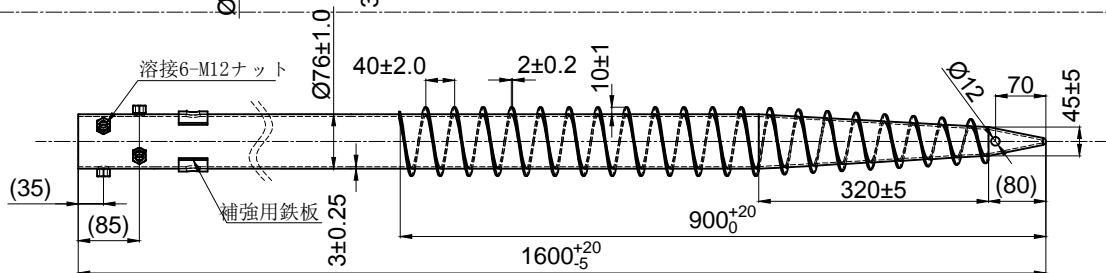
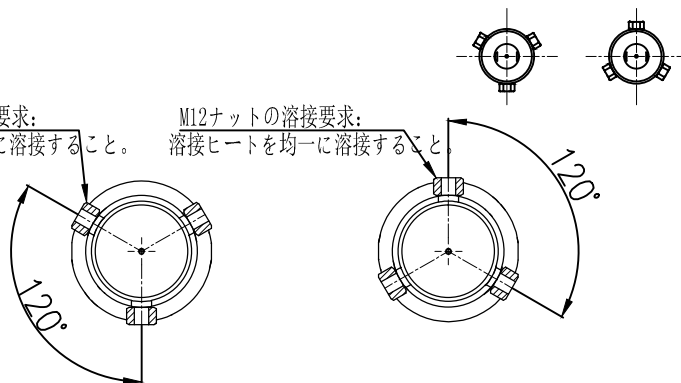

M12ナット\*6箇所 M12x40

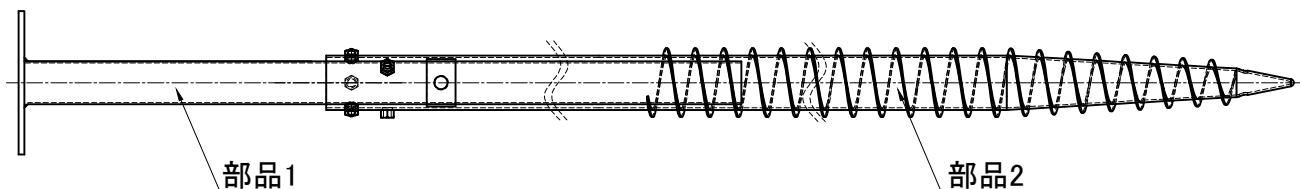

技術要求:

1. 表面がダメージ無い、ひび無い、変形無い
2. 鋭利な先端のバリを取り除く、ドロス無。六加工が滑らかに要求され、メッキパツタ無い。
3. 表面は熔融亜鉛メッキ処理する。表面がダメージ無い、肉もり無い、亜鉛メッキ厚さ≥80um。
4. 表示されたすべての寸法は熔融亜鉛メッキ後寸法である。
5. 材質: Q235B (鋼管、フランジ)、Q195 (羽根)。

品名	杭	規格	KS-76-6S-T3-1600/KS-FG60-T3.0-500
作成		図面	A3 視 図
確認		比例	1: 1
日付		版本	



トータルクリエート株式会社